



Your valve made by ARI®  
ari-armaturen.com

# STOPFBUCHSVENTILE

## STOBU®



VARIABEL,  
SERVICEFREUNDLICH,  
LANGLEBIG!

Zuverlässig und bewährt – für robustes Absperrn in  
Industrie, Chemie und Schiffbau

**STOBU®**

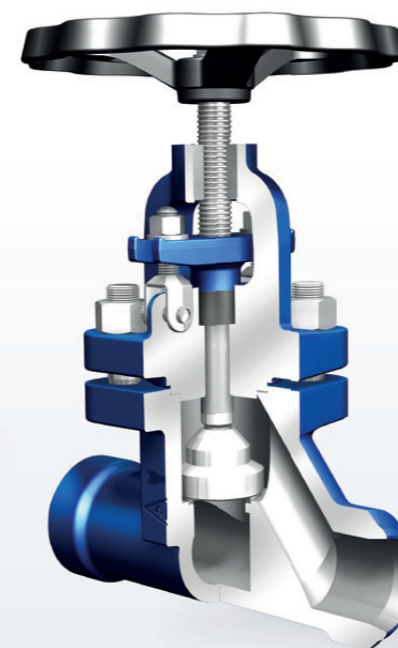
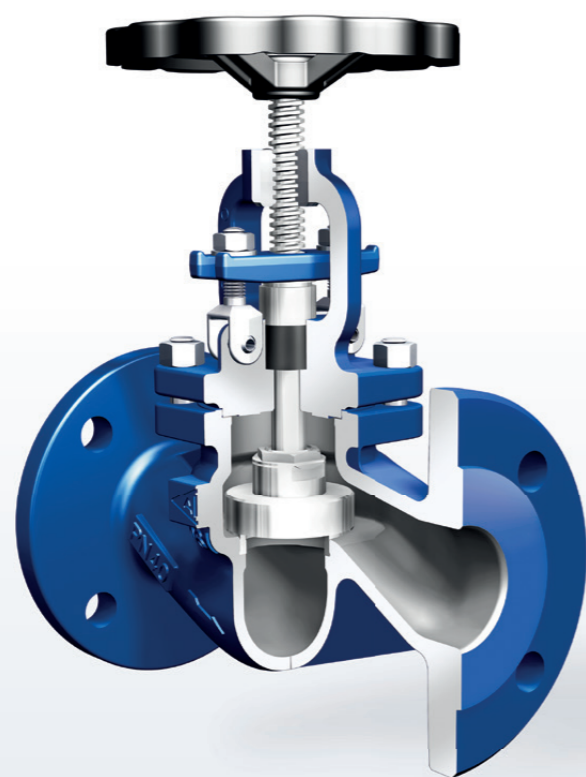

### Flexibel im Einsatz durch große Variantenvielfalt:

- ✔ Servicefreundlich durch einfachen Austausch der Stopfbuchspackung
- ✔ Ideales Handling durch leichtes Nachziehen über Stopfbuchsbrille
- ✔ Dauerhaft dicht durch prägepolierten Schaft
- ✔ Langlebig durch Bügelnuss mit Gewindebuchse
- ✔ Servicefreundlich durch feste Verbindung der Klappschrauben mit dem Bügeldeckel
- ✔ Optimale Dichtheit durch ideales Härtegefälle Kegel/Sitz
- ✔ Langlebig durch Oberflächenvergütung (stellitiert) Kegel/Sitz (PN 63 – 160)
- ✔ Doppelte Sicherheit durch zusätzliche Rückdichtung (PN 63 – 160)
- ✔ Optimale Dichtheit nach außen durch gekammerte Deckeldichtung (PN 63 – 160)
- ✔ Ideales Handling durch nicht steigendes Handrad

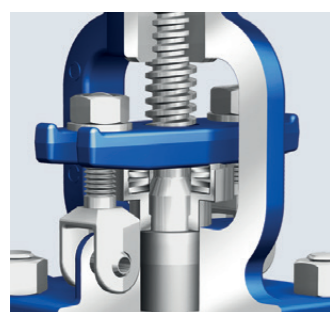

Servicefreundlich mit unverlierbaren Klappschrauben.



Vielfalt: STOBU® für PN 63 – 160 bis DN 100.



Vielfalt: auf Wunsch mit elektrischen oder pneumatischen Antrieben.

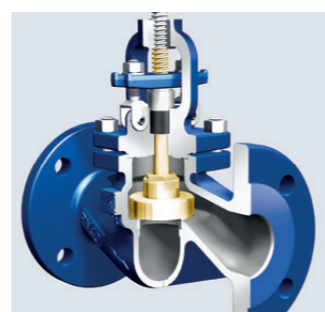

Vielfalt: z. B. Meerwasserausführung.



Optimales Handling: nicht steigendes Handrad (PN 63 – 160).



Wirtschaftlichkeit: „Two-in-One“ (loser Kegel mit Rückstellfeder – dadurch zusätzliche Funktion als absperbares Rückschlagventil).

### Technische Informationen

#### Kegelvarianten:

Drosselkegel, loser Kegel mit Rückstellfeder, Entlastungskegel, Weichdichtungskegel

#### Sonderausführungen:

z. B. Endlagenschalter (mechanisch oder induktiv), Kettenrad

#### Vielfältige Einsatzmöglichkeiten:

z. B. Meerwasser-Ausführung gem. DIN 86251 (Sitzring und Kegel z. B. in CUSN10-CU/Spindel z. B. in CUSN8)

### STOBU®

PN 16 – 40

#### Medien:

Dampf, Wasser

#### Werkstoffe:

Grauguss, Sphäroguss, Stahlguss, Schmiedestahl, SA216 WCB, SA105, Edelstahl

#### Nennweiten:

DN 15 – 500

#### Temperatur:

-60 °C bis +450 °C

### STOBU®

PN 63 – 160

#### Medien:

Dampf, Wasser

#### Werkstoffe:

Stahlguss, Schmiedestahl, warmfeste Stähle

#### Nennweiten:

DN 10 – 100

#### Temperatur:

-10 °C bis +550 °C

Mehr zu  
STOBU®:





# ARI® Produktvielfalt



Profitieren Sie von unserer One-Stop-Shop-Philosophie.

Bei ARI® stehen wir für Zuverlässigkeit, Leidenschaft für Technologie und persönliches Engagement für unsere Kunden. Wir fertigen unsere hochqualitativen Produkte maßgeschneidert auf Ihre individuellen Anforderungen: Your valve made by ARI®. Kontaktieren Sie uns gerne für weitere Informationen, wir beraten Sie gerne zu Ihren Möglichkeiten mit ARI®.

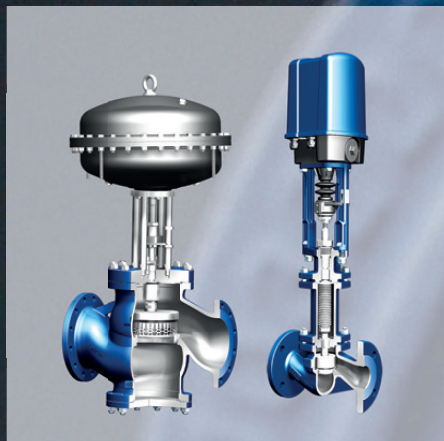

Stellventile



Absperrventile



Absperrklappen



Sicherheitsventile



Kondensatableiter



Systemlösungen



Your valve made by ARI®  
[ari-armaturen.com](http://ari-armaturen.com)

**ARI-Armaturen Albert Richter GmbH & Co. KG**

Mergelheide 56-60

D-33758 Schloß Holte-Stukenbrock

Telefon: +49 5207 994-0

E-Mail: [info.vertrieb@ari-armaturen.com](mailto:info.vertrieb@ari-armaturen.com)